

ERO®
street line

Вентиляционный выход
изолированный из ABS-пластика

VWO 110-160



**Инструкция по
монтажу**

1. Общие указания

Данная инструкция определяет правила и ограничения при монтаже изделий. В случае нарушения данных правил или отклонения от них ООО «НАНОТУРБОДЕФЛЕКТОР» аннулирует гарантию на изделия. Условия гарантии приведены в техническом паспорте изделий.

2. Меры безопасности

При монтаже изделий на кровле необходимо соблюдать осторожность и правила техники безопасности.

3. Подготовка изделий к монтажу

Данные изделия не относятся к категории опасных грузов, что допускает их перевозку к месту монтажа любым видом транспорта в соответствии с правилами перевозки грузов, действующими на данном виде транспорта.

В районах со снежными зимами на кровле выше изделия необходимо установить снегозадержатели или другую защиту. Изделия нельзя устанавливать в разуклонках и других местах с повышенным уровнем воды. Вблизи изделий не должна скапливаться вода. Изделия нельзя устанавливать рядом с предметами, которые могут отрицательно влиять на функции, цвет или использование изделий.

Вентиляционный выход изолированный из АБС- пластика

Вентиляционный выход устанавливается на крышах жилых домов и коттеджей с помощью проходных элементов, и служат для вывода на кровлю кухонной вытяжки, а также для вентиляции внутренних помещений и канализационных стояков. Проходной элемент подбирается в зависимости от типа кровли.

ООО «НАНОТУРБОДЕФЛЕКТОР» выпускает следующую номенклатуру вентиляционных выходов

вентиляционные выходы без теплоизоляции - предназначены в регионах с мягким климатом

вентиляционные выходы с теплоизоляцией - предназначены в регионах с длительным морозным периодом

Внешний вид и комплектация вентиляционных выходов

Вентиляционные выходы состоят из следующих частей

1 – корпус вентиляционного выхода

2 – утеплитель

3 – внутренняя труба



Монтаж

В зависимости от угла наклона кровли монтаж вентиляционного выхода можно производить двумя способами:

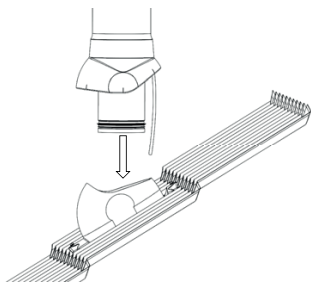

Для скатных кровель

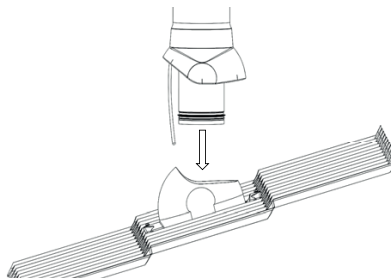

Для пологих кровель

ВНИМАНИЕ!

На кровлях с большим уклоном ворот проходного элемента и/или корпуса вентиляционного выхода допускается подрезать.

Монтаж изделия осуществляется в следующем порядке:

1. В зависимости от типа кровельного покрытия установить нужный проходной элемент

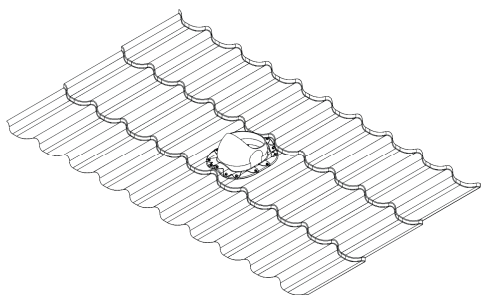

2. Установить вентиляционный выход. Проверить вертикальность установки с помощью уровня.



3. Закрепить вентиляционный выход шестью самонарезающими винтами к проходному элементу в указанных для этого местах.

4. Внутреннюю трубу вентиляционного выхода соединить с воздуховодом напрямую, а с канализационным стояком либо напрямую, либо посредством гофрированного переходника.

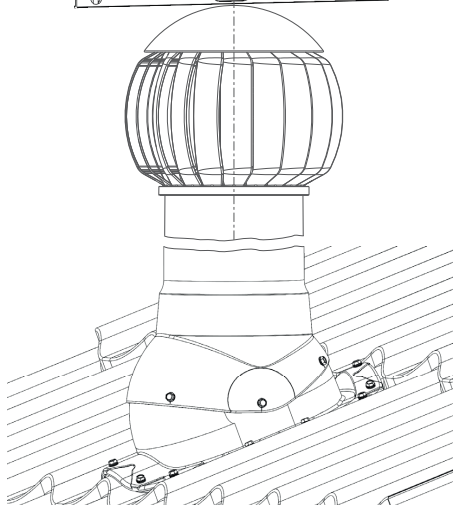

Техническое обслуживание проходных элементов

Необходимо ежегодно проводить следующие профилактические работы:

- проверять крепеж и его состояние и, при необходимости, заменять его;
- очищать поверхность изделия от грязи с помощью мягких, не царапающих инструментов,
протирать загрязненную поверхность салфеткой, смоченной в нейтральном моющем средстве;
- удалять загрязнения в вентиляционном канале по мере необходимости;
- проверять целостность пластмассовых деталей изделий;
- удалять снег и лед с изделий и вокруг них по мере необходимости.